

Dane aktualne na dzień: 27-04-2026 04:01

Link do produktu: <https://www.e-gate.com.pl/come-bks18ags-naped-do-bram-przesuwnych-o-wadze-do-1800-kg-801ms-0090-p-621.html>



## Came BKS18AGS napęd do bram przesuwnych o wadze do 1800 kg 801MS-0090

Cena brutto	<b>2 675,00 zł</b>
Cena netto	<b>2 174,80 zł</b>
Cena poprzednia	<del><b>3 567,00 zł</b></del>
Dostępność	<b>Dostępny</b>
Numer katalogowy	<b>801MS-0090</b>
Kod producenta	<b>BKS18AGS</b>
Producent	<b>CAME</b>

### Opis produktu

Came BKS18AGS napęd do bram przesuwnych do 1800 kg



Bezpieczeństwo i niezawodność: indywidualnie dobierany system automatyki. Największy wybór siłowników do obsługi grupowych przejazdów w osiedlach mieszkaniowych, fabrykach, budynkach użyteczności publicznej itp. Na serię BK składa się 9 siłowników do bram o ciężarze 800kg, 1200kg i 1800kg oraz 2200kg. Samoblokujący siłownik elektromechaniczny BKS18AGS firmy CAME to urządzenie, które współpracuje z automatyką do ciężkich bram przesuwanych. Siłownik wyposażony został w nowoczesną płytę sterującą z dwukanałowym dekoderym radiowym oraz posiada szereg przydatnych w codziennym użytkowaniu funkcji. Wysoka jakość użytych materiałów sprawia, że nawet z upływem czasu elementy siłownika będą odporne na działania szkodliwych czynników atmosferycznych i zachowają na lata perfekcyjną sprawność. Napęd zapewnia płynny i regularny ruch, który doskonale integruje się z potrzebami nawet bardzo intensywnej pracy. Siłownik najczęściej stosowany jest do obsługi grupowych przejazdów w osiedlach mieszkaniowych, w zakładach przemysłowych oraz w budynkach użyteczności publicznej.



#### Cechy siłownika:

- samokodowanie pomiędzy nadajnikiem i odbiornikiem
- miganie wstępne lampy podczas otwierania i zamykania
- zatrzymanie ruchu bramy za pomocą pilota
- możliwość podłączenia lampy oświetlającej
- możliwość zsynchronizowania dwóch siłowników
- funkcja master slave - maksymalne uproszczenie połączeń na płytach przy synchronizowaniu siłowników
- zabezpieczenie nieruchomej bramy - komendy otwórz/zamknij są ignorowane, jeżeli w świetle bramy znajduje się przeszkoda
- szybkie otwieranie

#### Dane techniczne:

Producent: Came

Stopień ochrony: IP44

Zasilanie: 230V AC 50/60Hz

Zasilanie silnika: 230V AC 50/60Hz

Maksymalny pobór prądu: 4,5 A

---

Moc maksymalna silnika (W): 480

Temperatura pracy (°C): -20 - +55

Prędkość przesuwu: 10,5m/min

Siła ciągu: 1150 N

Zestaw Zawiera

**W skład zestawu wchodzi:**

**-siłownik 230 V BKS18AGS x 1szt.**

**-elementy do montażu**

**-gwarancja od autoryzowanego dealera firmy Came**

**-instrukcja w języku polskim**

**-pomoc techniczna telefoniczna przy montażu**

Przykładowa instalacja

**Łatwa instalacja...**

Napęd do bramy można łatwo zamontować i będzie to z pewnością opłacalna inwestycja. Motoreduktor **BK 1800** posiada regulowane nóżki, dzięki którym dostosowuje się perfekcyjnie do podłoża i do listwy zębatej znajdującej się na skrzydle bramy, dzięki czemu możliwe jest dokładne ułożenie pionowe i poziome automatu.

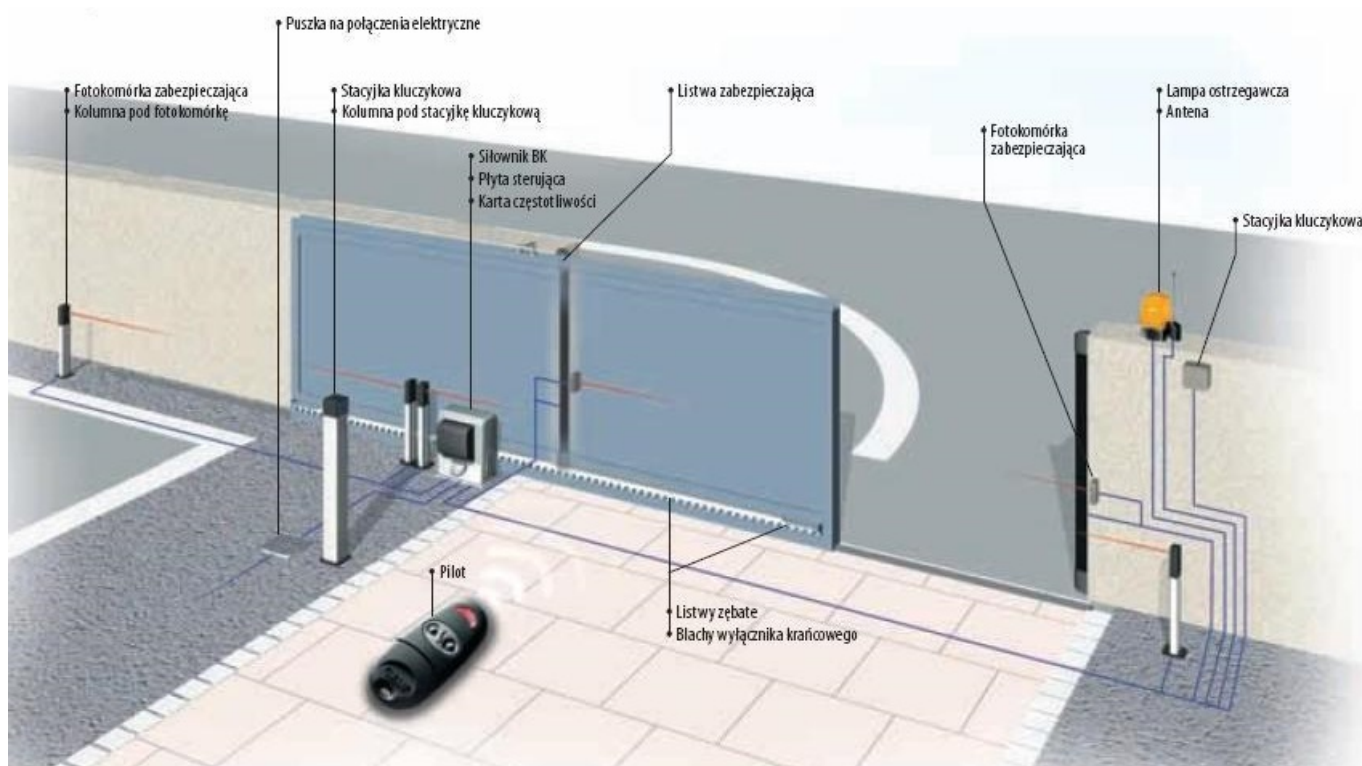

**Rys.1** Przykładowa instalacja dla zastosowania przemysłowego.

### Nowoczesna elektronika, zaawansowane funkcje...

Centrala sterująca wykonuje autodiagnostykę wszystkich urządzeń zabezpieczających podłączonych do systemu przed każdym cyklem otwarcia lub zamknięcia. Prawdziwy komfort użytkownikowi zapewnia zamieszczona w urządzeniu nowoczesna płyta sterująca **ZBK**. Poza zwykłą kontrolą oraz funkcjami zabezpieczającymi elektronika, jak i sam siłownik, dostarczają szereg dodatkowych funkcji i cech, które zapewniają pełną kontrolę nad automatem i tym samym optymalną jego pracę. Do najważniejszych z nich należą:

- samokodowanie pomiędzy nadajnikiem i odbiornikiem
- miganie wstępne lampy podczas otwierania i zamykania
- zatrzymanie ruchu bramy za pomocą pilota
- możliwość podłączenia lampy oświetlającej
- możliwość zsynchronizowania dwóch siłowników
- funkcja master slave - maksymalne uproszczenie połączeń na płytach przy synchronizowaniu siłowników
- zabezpieczenie nieruchomej bramy - komendy otwórz/zamknij są ignorowane, jeżeli w świetle bramy znajduje się przeszkoda

### Szybkie otwieranie...

**Napęd BK** charakteryzuje się dużą prędkością przesuwania. Gwarantuje to wygodniejsze korzystanie z systemu i znacznie skraca się czas oczekiwania użytkownika na wjazd/wyjazd. Dużą zaletą urządzenia jest możliwość podpięcia do niego fotokomórek, lampy ostrzegawczej lub innych urządzeń zabezpieczających.

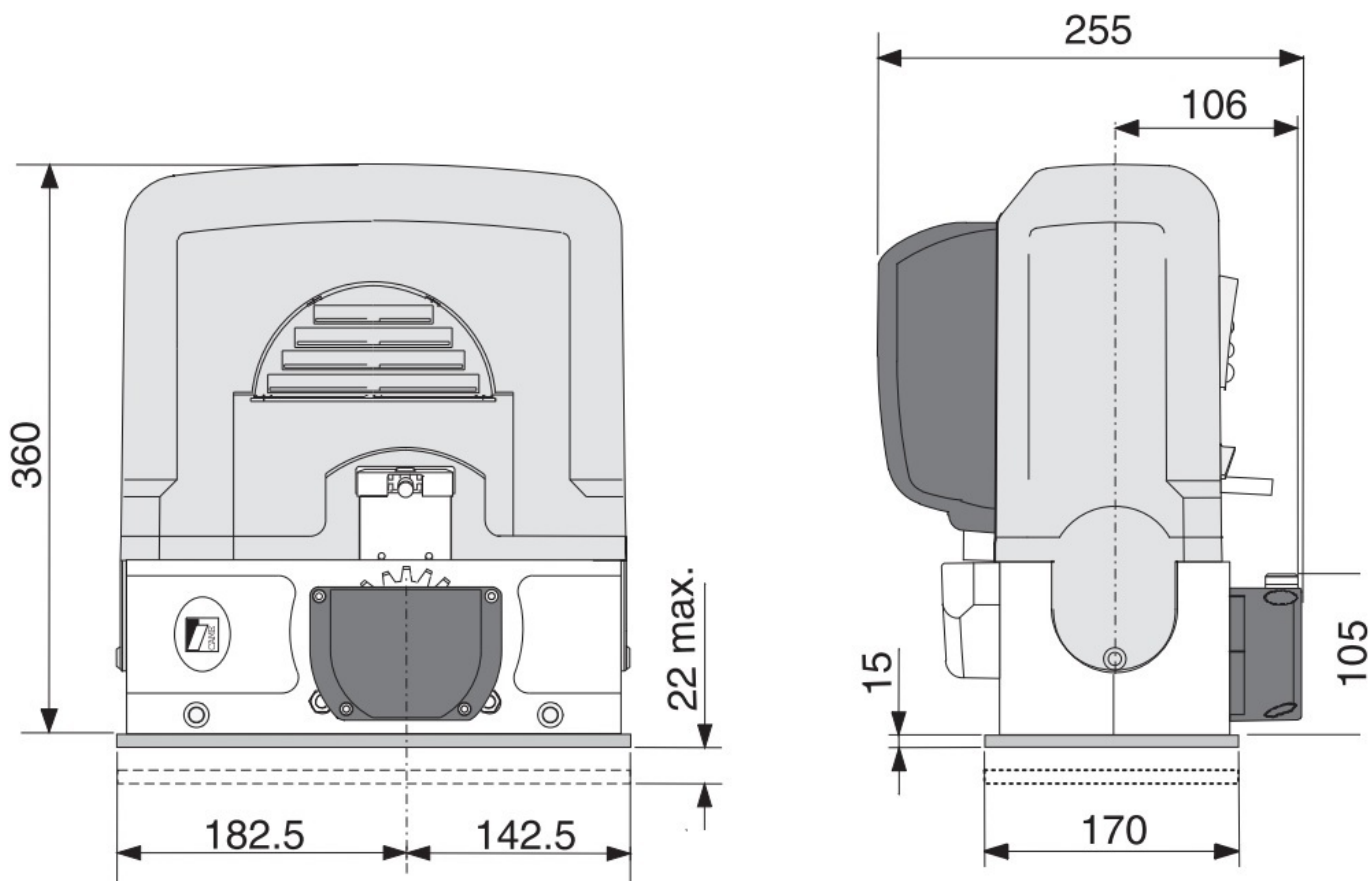

## CAME

**CAME - 40 lat doświadczenia. Od 1972 roku, czyli od momentu powstania firmy, Came Cancelli Automatici, oprócz rozwoju systemów automatyki domowej oraz systemów antywłamaniowych, produkuje najszerszą gamę automatyki do bram rezydencjalnych i przemysłowych, automatyki do parkingów i kontroli dostępu. Obecnie firma, nastawiona na nieustanną innowację i ostrożne nabywanie nowych marek i specjalizacji, dysponuje gruntownym doświadczeniem w zakresie całkowitej kontroli domu (automatyka - systemy antywłamaniowe - automatyka domowa), w zakresie systemów do rozległych obszarów skupisk ludzi, w zakresie zarządzania obszarami miejskimi i przestrzeniami publicznymi, oferując zintegrowane rozwiązania dostosowane do wszelkich wymogów przepisowych oraz monitorowanie przepływu i dostępu.**

**Dzięki niezwyklej elastyczności, integracji i adaptacji swoich urządzeń firma Came przeszła od prostego układu napędowego do bram do rozwiniętej i globalnej koncepcji automatyki, która jest w stanie koordynować wszystko to, co można zautomatyzować w domu i poza jego murami, w pracy oraz w różnorodnych obszarach miejskich lub obszarach skupisk ludzi. Wszystkie urządzenia napędowe zostały opracowane z myślą o ludziach, aby poprawić i ułatwić ich codzienne życie. A także, aby zapewnić dobrą jakość życia, w którym dzięki rozwiązaniom, prostocie, wygodzie i swobodzie ruchu znikają wszelkie przeszkody. W naszej działalności bierzemy również pod uwagę problemy osób starszych i niepełnosprawnych.**